



معرفی پرینتر
رسید مشتری
دستگاه
GRG H22n
بخش اول



www.moneytech.ir 

[moneytech_club](#) 

نحوه کاغذ گذاری پرینتر رسید مشتری:

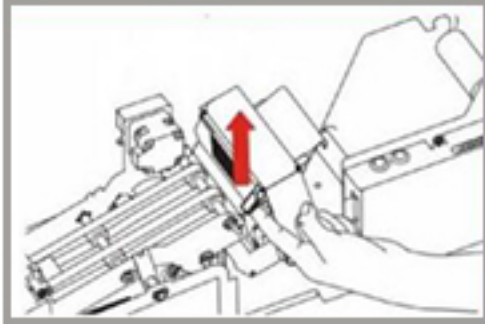

1. اهرم سبز رنگ را در جهت فلش فشار دهید تا کاغذ از زیر مکانیزم هد جدا شود

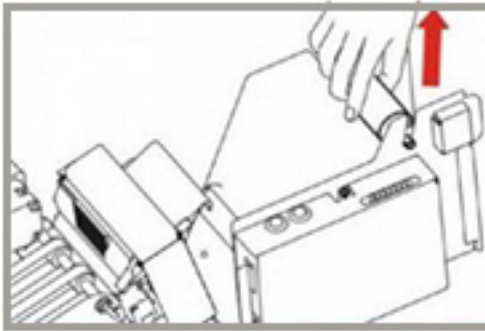

2. رول پلاستیکی کاغذ را در جهت فلش از پرینتر خارج کنید.

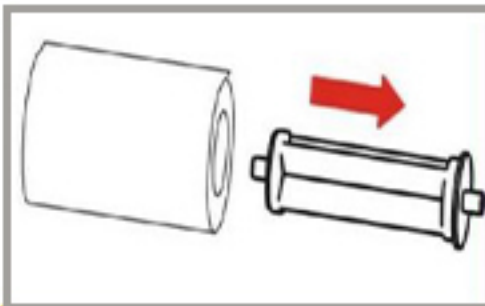

3. هسته باقیمانده رول کاغذ را از رول پلاستیکی خارج کنید.

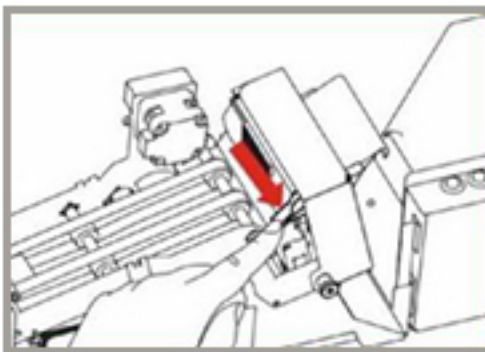

4. دکمه سبز را در جهت فلش فشار دهید.

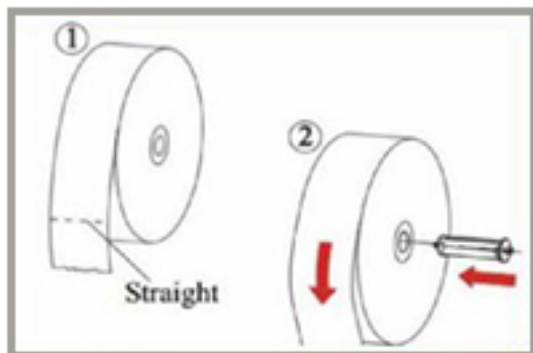

5. ابتدای رول کاغذ جدید را با زاویه صحیح برش داده و نگهدارنده رول کاغذ را داخل هسته رول کاغذ جدید قرار دهید.

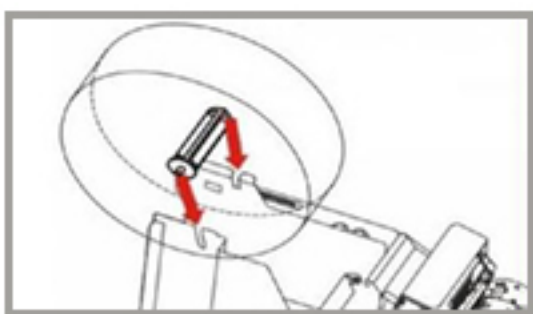

6. رول کاغذ را داخل پرینتر قرار داده تا نگهدارنده‌ی رول در جهت فلش‌ها داخل شیارها قرارگیرد.

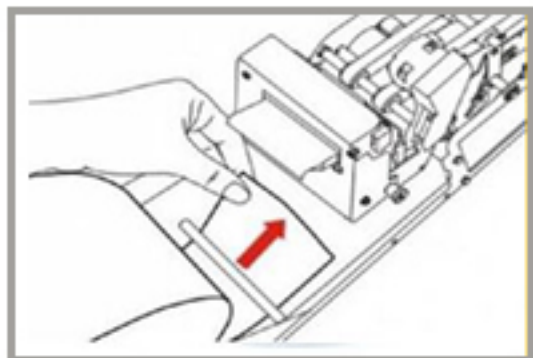

7. کاغذ را از زیر شفت نشان داده شده عبور دهید.

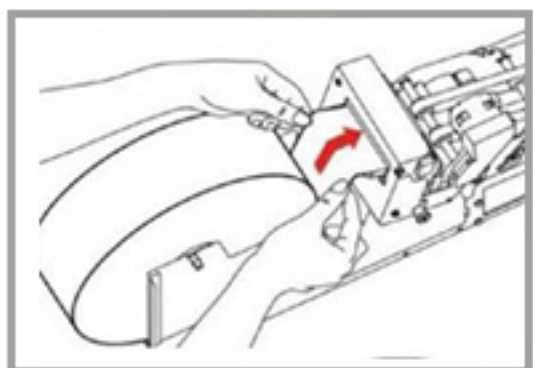

8. کاغذ را داخل فیدر هل دهید.

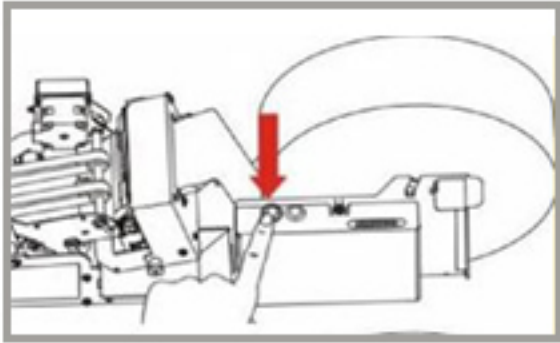

9. کلید قرمز را فشار دهید.

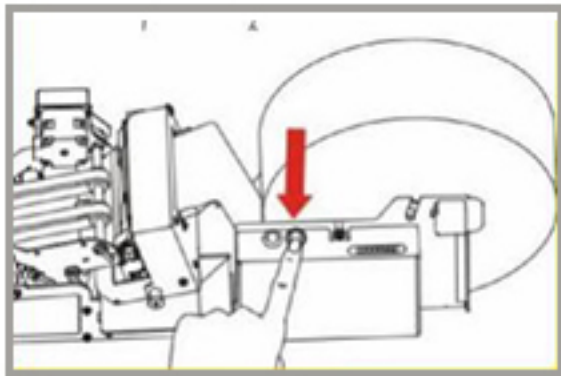

10. کاغذگذاری به درستی انجام شده و کلید آبی را جهت تست فشار دهید.



راهکارهای نوین خدمات بانکی را در مانی‌تک تجربه کنید.